

SLAIR⁷



世良工具 得心应手

EMPOWER YOUR FUTURE

SLAIR⁷



世良工具 得心应手
EMPOWER YOUR FUTURE

01 品牌故事 PAGE 03-04

02 产品系列 PAGE 05-50

	气动冲击扳手/棘轮扳手系列	PAGE 05-10
	气动刻磨机系列	PAGE 11-14
	气动螺丝刀系列	PAGE 15-16
	气动除锈机系列	PAGE 17-18
	气铲系列	PAGE 19-21
	气钻系列	PAGE 22-23
	气动切割机系列	PAGE 24
	气动角磨机系列	PAGE 25-26
	气动倒角机系列	PAGE 27-28
	气动磨砂机系列	PAGE 29-30
	气动吹尘枪系列	PAGE 31-33
	气剪系列	PAGE 34-35
	气锯&气锉系列	PAGE 36-37
	其他	PAGE 38-39
	套装系列	PAGE 40-43
	配件系列	PAGE 44-50



BRAND STORY | 品牌故事

世良品牌的前身最早可追溯到1992年，至今专注气动工具已逾30年，获得全球客户广泛的认可。世良回归工具的本质——高效率赋能个人技能，立足真正的使用需求，成就使用者。

为此，世良践行专业主义，以“世界优良”为品牌愿景，以“用专业赋能专业用专业成就专业”为目标，成为各个领域技术工匠的得力帮手。

世良立志通过践行专业主义，洞悉气动工具的技术趋势，敬畏使用者及其真实需求，以专注、专业的心态，通过人性化设计、技术创新、精密智造，磨砺每一把工具，让全球每位客户在使用世良工具时都能体会得心应手、突破束缚的成就感和喜悦。



冲击扳手系列

Air Impact Wrench Series



冲击扳手特点

- ◆ 高品质材料制成的冲击杆，经特殊热处理，经久耐用，可延长使用寿命。
- ◆ 使用高端品质的轴承，动力输出稳定，大大提高工作效率。
- ◆ 采用人体工程学设计的握把，可吸收振动，减少手部疲劳，适合高强度作业。

适用范围

- ◆ 汽车维修、4S实体店、汽车工业、越野车、压路机、卡车、巴士和其他轮胎拆卸及工业安装流水线等广泛领域。

XX775

3/4" 1"



360°旋转接头



- ◆ 高强度复合材料制成的外壳，整机重量非常轻。
- ◆ 机身后侧设有三个正向和一个反向调节档位设置，拆装操作简单。
- ◆ 最大拧紧标注螺栓能力(mm):M32。

XX785

1/2"



- ◆ 高强度复合材料制成的外壳，重量轻，精巧耐用。
- ◆ 机身后侧设有三个正向和一个反向调节档位设置，操作简单，轻松拆装。
- ◆ 最大拧紧标注螺栓能力(mm):M25。

XX785-2

1/2"



- ◆ XX785-2带有3英寸的延长杆，能在深度狭窄的空间内灵活使用。



保护套

XX777

1/2" 3/8"



1/2"

360°旋转接头



3/8"

360°排气

- ◆ 机身宽88.5mm，高248mm，体积小巧，动力强劲，易于在狭窄内空间使用。
- ◆ 进气口可360°旋转，风管不易打结，使用起来更顺手。
- ◆ 排气口可360°旋转，出气方位任意调节。
- ◆ 最大拧紧标注螺栓能力(mm):M12。

型号	方头尺寸 inch	最大扭力 Nm ft-lb	平均耗气量 scfm	转速 rpm	冲击类型	排气方式	长度 inch mm	重量 lbs kgs	气压 psi kgs/cm ²	进气口尺寸 npt	噪音值 dBA
XX775	3/4 1	2000 1477	50	5500	双锤	手柄排气	8.8 225	8.2 3.74	90 6.3	3/8"	93
XX785	1/2	1300 958	35	7000	双锤	手柄排气	7.6 192	4.9 2.2	90 6.3	1/4"	93
XX785-2	1/2	1300 958	35	7000	双锤	手柄排气	9.7 245	5.2 2.34	90 6.3	1/4"	93
XX777	1/2	407 300	35	6500	单锤	前排气 (360°)	9.8 248	3.1 1.4	90 6.3	1/4"	100
XX777	3/8	339 250	35	6500	单锤	前排气 (360°)	9.8 248	2.98 1.35	90 6.3	1/4"	100

XX765

1/2"



- ◆ 外观小巧轻便，可单手操作，适合在狭窄内空间使用。
- ◆ 包胶手柄，握感更舒适。
- ◆ 带三档位调节钮，可调节正反转动力轻松拆装。
- ◆ 最大拧紧标注螺栓能力(mm):M16。

XX765B

1/2"



MINI
SIZE

- ◆ 113mm宽的迷你机身，却可爆发强劲动力，适用于狭窄的空间，使用效率高。
- ◆ 包胶手柄，握感更舒适。
- ◆ 带三档位调节钮，可调节正反转动力，轻松拆装。
- ◆ 最大拧紧标注螺栓能力(mm):M16。

XX7115

1/2"

NEW



360°旋转接头

- ◆ 外观小巧轻便，可单手操作，适合在狭窄空间内使用。
- ◆ 双锤结构，动力输出更强劲。
- ◆ 塑钢材质的手柄握持更舒适，噪音更低。
- ◆ 正反转调节器一键切换，可单手操作；正反转调节器位于机身两侧，左手也可轻松使用。
- ◆ 最大拧紧标注螺栓能力(mm):M18。

XX7115B

1/2"



MINI
SIZE



360°旋转接头

- ◆ 单锤结构，可瞬间爆发更强劲的冲击力。
- ◆ 最大拧紧标注螺栓能力(mm):M18。

型号	方头尺寸	最大扭矩		平均耗气量	转速	冲击类型	排气方式	长度		重量		气压		进气口尺寸	噪音值
	inch	Nm	ft-lb					inch	mm	lbs	kgs	psi	kgs/cm ²		
XX765	1/2	680	500	35	10000	双锤	手柄排气	4.9	125	3.39	1.54	90	6.3	1/4"	105
XX765B	1/2	680	500	35	10000	单锤	手柄排气	4.4	112	3.2	1.45	90	6.3	1/4"	105
XX7115	1/2	750	553	30	9000	双锤	手柄排气	4.84	123	2.82	1.28	90	6.3	1/4"	108
XX7115B	1/2	750	553	30	9000	单锤	手柄排气	4.72	120	2.8	1.27	90	6.3	1/4"	108

XX755

1/2"



- ◆ 带三档位调节钮，可调节进正反转动力，轻松拆装。
- ◆ 最大拧紧标注螺栓能力(mm):M22。

XX755-2

1/2"

- ◆ XX755-2带有3英寸的延长杆，能在深度狭窄的空间内灵活使用。

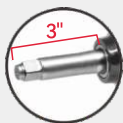

XX707

1/2"



- ◆ 带五档位调节钮，可调节进正反转动力，轻松拆装。
- ◆ 包胶手柄，握感更舒适。
- ◆ 最大拧紧标注螺栓能力(mm):M20。

XX707-2

1/2"

- ◆ XX707-2带有3英寸的延长杆，能在深度狭窄的空间内灵活使用。

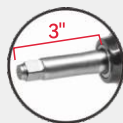

XX231

1/2"



- ◆ 带五档位调节钮，可调节进正反转动力，轻松拆装。
- ◆ 最大拧紧标注螺栓能力(mm):M20。

XX231-2

1/2"

- ◆ XX231-2带有3英寸的延长杆，能在深度狭窄的空间内灵活使用。

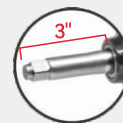

型号	方头尺寸		最大扭矩		平均耗气量	转速	冲击类型	排气方式	长度		重量		气压		进气口尺寸	噪音值
	inch		Nm	ft-lb					scfm	rpm	inch	mm	lbs	kgs		
XX755	1/2		1100	811	40	7000	双锤	手柄排气	7.3	185	5.9	2.68	90	6.3	1/4"	102
XX755-2	1/2		1100	811	40	7000	双锤	手柄排气	9.3	235	6.2	2.8	90	6.3	1/4"	102
XX707	1/2		881	650	35	7000	双锤	手柄排气	7.3	185	5.8	2.64	90	6.3	1/4"	104
XX707-2	1/2		881	650	35	7000	双锤	手柄排气	9.4	240	6.1	2.75	90	6.3	1/4"	104
XX231	1/2		881	650	35	7000	双锤	前排气	7.1	180	5.7	2.6	90	6.3	1/4"	107
XX231-2	1/2		881	650	35	7000	双锤	前排气	9.3	235	6.0	2.72	90	6.3	1/4"	107

棘轮扳手系列

Ratchet Wrench Series



棘轮扳手特点

- ◆ 操作简单容易控制，专攻棘手狭窄处的小螺丝。
- ◆ 气缸经热处理加工，零部件不易变形，更加经久耐用。
- ◆ 采用人体工程学设计的握把，低振动，减少手部疲劳，适合高强度作业。
- ◆ 正反转旋钮一键设置，使用更方便快捷。

适用范围

- ◆ 发动机维修、火花塞、水泵、车身、散热器和空调的螺丝拆卸和更换，婚庆、演唱会舞台桁架搭建使用以及其他狭小空间内使用。

XX763**1/2" 3/8"**

- ◆ 高强度复合材料制成的外壳，不易磨损，可吸收振动，使用不麻手，安全性能更强。
- ◆ 棘轮头采用高品质材料打造，硬度高，可承受大扭力，不易变形，更耐用。
- ◆ 工业级特质大扭力，转速是普通棘轮的2.5倍，冲击力更强劲。
- ◆ 最大拧紧标注螺栓能力(mm):M10。

XX753**1/2" 3/8"**

- ◆ 棘轮精选优质合金结构钢，抗震抗摔，大大增强使用寿命。
- ◆ 正反转棘轮结构，松紧螺栓轻松快捷省时省力。
- ◆ 最大拧紧标注螺栓能力(mm):M8。

XX739**1/4" 3/8"**

- ◆ 体积小，动力强劲，适用于狭小空间内使用。
- ◆ 棘轮头采用高品质金属材料打造，硬度高，可承受大扭力，不易损坏。
- ◆ 扳机采用杠杆式设计，按压轻松，手感舒适，动力随心。
- ◆ 最大拧紧标注螺栓能力(mm):M6-M8。

型号	方头尺寸		最大扭力		平均耗气量	转速	冲击类型	排气方式	长度		重量		气压		进气口尺寸	噪音值
	inch	inch	Nm	ft-lb					scfm	rpm	inch	mm	lbs	kgs		
XX763	1/2	3/8	100	74	30	200	3惰轮单棘轮爪	后排气	10.4	265	2.8	1.26	90	6.3	1/4"	100
XX753	1/2	3/8	88	65	35	180	3惰轮单棘轮爪	前排气	10.2	260	2.6	1.17	90	6.3	1/4"	99
XX739	1/4	3/8	50	37	25	400	3惰轮单棘轮爪	后排气	7.1	180	1.4	0.65	90	6.3	1/4"	96

刻磨机系列

Air Die Grinder

刻磨机特点

- ◆ 拥有高品质轴承和精密转子,动力强劲,坚固耐用,能快速进行修补工作。
- ◆ 专业级磨具制造,拥有高精度夹头,跳动 $<0.15\text{ mm}$,振动小,可减少手部疲劳,适合高强度作业,操作舒适。
- ◆ 专业从事大多数磨削工作,是金属磨削的理想选择。

适用范围

- ◆ 机床制造、汽车制造、航空制造、铁路、电子、仪器仪表、塑料、五金、木工等行业,多用于对工件进行磨削、焊接口磨削、平滑边缘、去除毛刺、深孔打磨修复、修补轮胎等。

XX8101

3mm 6mm



- ◆ 迷你机身,重量轻,使用方便,适用于狭窄空间。
- ◆ 采用优质材料,使用寿命更长。
- ◆ 后排气设计。



XX8106

3mm 6mm



- ◆ 90°的弯头刻磨机可在拐角或隐蔽区域内轻松操作。
- ◆ 采用优质材料的齿轮组,使用寿命更长。
- ◆ 安全触发器的升级,能保障使用者的安全。
- ◆ 后排气设计。



型号	夹头尺寸 mm	平均耗气量 scfm	转速 rpm	排气方式	长度		重量		气压		进气口尺寸 npt	噪音值 dBA
					inch	mm	lbs	kgs	psi	kgs/cm ²		
XX8101	3 6	25	25000	后排气	5.9	151	0.97	0.44	90	6.3	1/4"	93
XX8106	3 6	25	18000	后排气	6.1	155	1.28	0.58	90	6.3	1/4"	95

XX875/ XX885/ XX895

3mm 6mm

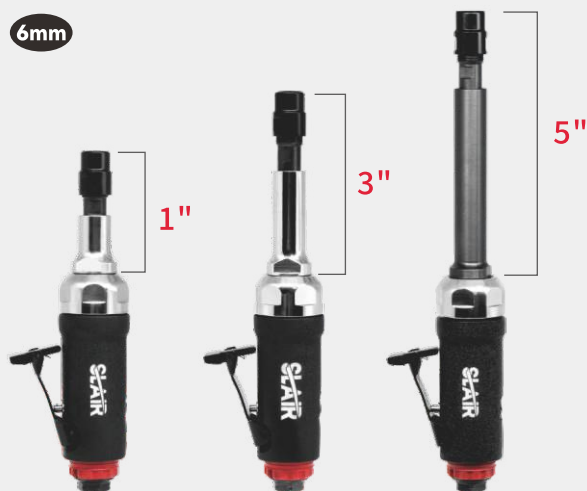

- ◆ 机身小巧，重量轻，操作方便。
- ◆ 分别有1英寸、3英寸、5英寸的延长轴，能在深度狭窄的空间内灵活使用。
- ◆ 扳机处设置有安全锁杆，可以防止意外启动，保障使用安全。
- ◆ 后排气设计。

XX822

3mm 6mm



- ◆ 带四档位功率调节器，可精确调速控制。
- ◆ 扳机处设置有安全锁杆，可以防止意外启动，保障使用安全。
- ◆ 包胶机身，超舒适手感。
- ◆ 后排气设计。

XX812

3mm 6mm



- ◆ 小巧机身，重量轻，使用更方便，非常适合进入难以触及的区域内操作。
- ◆ 扳机处设置有安全锁杆，可以防止意外启动，保障使用安全。
- ◆ 后排气设计。

XX832

3mm 6mm



- ◆ 高同心度，高转速，打磨更高效。
- ◆ 精密金属夹头，夹持牢固。
- ◆ 包胶机身，超舒适手感。
- ◆ 后排气设计。

型号	夹头尺寸	平均耗气量 scfm	转速 rpm	排气方式	长度		重量		气压		进气口尺寸 npt	噪音值 dBA
	mm				inch	mm	lbs	kgs	psi	kgs/cm ²		
XX875	3 1/6	25	25000	后排气	7.7	196	1.3	0.59	90	6.3	1/4"	95
XX885	3 1/6	25	25000	后排气	8.9	227	1.4	0.64	90	6.3	1/4"	95
XX895	3 1/6	25	25000	后排气	10.9	278	1.6	0.74	90	6.3	1/4"	95
XX822	3 1/6	30	20000	后排气 (360°)	7.5	190	1.4	0.63	90	6.3	1/4"	96
XX812	3 1/6	35	22000	后排气 (360°)	6.69	170	1.3	0.61	90	6.3	1/4"	105
XX832	3 1/6	30	22000	后排气	6.65	169	1.3	0.59	90	6.3	1/4"	100

XX871

3mm 6mm

- ◆ 小巧机身，重量轻，使用更方便非常适合进入难以触及的区域内操作。
- ◆ 包胶机身，超舒适手感。
- ◆ 前排气设计。



XX881

3mm 6mm

- ◆ 超迷你机身，重量轻，使用方便，适用于狭窄空间。
- ◆ 扳机处设置有安全锁杆，可以防止意外启动，保障使用安全。
- ◆ 前排气设计。



XX876

3mm 6mm

- ◆ 90°的弯头刻磨机可在拐角或隐蔽区域内轻松操作。
- ◆ 采用优质材料的齿轮组，使用寿命更长。
- ◆ 包胶机身，超舒适手感。
- ◆ 前排气设计。



XX886

3mm 6mm

- ◆ 90°的弯头刻磨机可在拐角或隐蔽区域内轻松操作。
- ◆ 扳机处设置有安全锁杆，可以防止意外启动，保障使用安全。
- ◆ 采用优质材料的齿轮组，使用寿命更长。
- ◆ 前排气设计。



型号	夹头尺寸		平均耗气量 scfm	转速 rpm	排气方式	长度		重量		气压		进气口尺寸 npt	噪音值 dBA
	mm	mm				inch	mm	lbs	kgs	psi	kgs/cm ²		
XX871	3	6	25	25000	前排气	4.9	125	0.8	0.37	90	6.3	1/4"	95
XX876	3	6	25	20000	前排气	5.0	128	1.1	0.5	90	6.3	1/4"	102
XX881	3	6	25	25000	前排气	4.7	120	0.7	0.33	90	6.3	1/4"	100
XX886	3	6	25	20000	前排气	4.9	125	1	0.45	90	6.3	1/4"	108

XX865/ XX855/ XX845

3mm 6mm

360°可调节式
排气

- ◆ 机身小巧，重量轻，操作方便。
- ◆ 分别有1英寸、3英寸、5英寸的延长轴，能在深度狭窄的空间内灵活使用。
- ◆ 360°可调节排气方向，带4档位调节。
- ◆ 包胶机身，超舒适手感。
- ◆ 扳机处设置有安全锁杆，可以防止意外启动，保障使用安全。
- ◆ 后排气设计。

XX613

轮胎打磨机



- ◆ 跳动小，打磨面均匀度高。
- ◆ 管道排气噪音低。
- ◆ 相对高速打磨机轮胎胎面不乳化。
- ◆ 扳机处设置有安全锁杆，可以防止意外启动，保障使用安全。

XX623

低速打磨机



- ◆ 高品质材料，使用寿命更长。
- ◆ 体积小，重量轻，易于操作，适合长时间作业。
- ◆ 橡胶把手护套，减震效果好，使用更舒适。

型号	夹头尺寸	平均耗气量 scfm	转速 rpm	排气方式	长度		重量		气压		进气口尺寸 npt	噪音值 dBA
	mm				inch	mm	lbs	kgs	psi	kgs/cm ²		
XX865	3/16	25	25000	后排气 (360°)	8.5	215	1.2	0.53	90	6.3	1/4"	95
XX855	3/16	25	25000	后排气 (360°)	9.6	245	1.3	0.59	90	6.3	1/4"	95
XX845	3/16	25	25000	后排气 (360°)	11.6	295	1.5	0.68	90	6.3	1/4"	95

型号	转速 rpm	平均耗气量 scfm	排气方式	长度		重量		气压		进气口尺寸 npt	噪音值 dBA
				inch	mm	lbs	kgs	psi	kgs/cm ²		
XX613	2200	30	后排气	28.5	725	2.4	1.12	90	6.3	1/4"	98
XX623	2200	30	后排气	8.3	210	2.2	0.98	90	6.3	1/4"	102

气动螺丝刀系列

Pneumatic Screwdriver



气动螺丝刀特点

- ◆ 双锤打击结构，扭力强劲，动力输出更持久。
- ◆ 握把处经过防滑喷漆处理，更耐磨损，使用不易疲劳，操作更舒适。
- ◆ 整体机身做工精细，可延长使用寿命。
- ◆ 正反转设计，方便快速拆卸或安装。
- ◆ 机身带有挂环结构，方便摆放，广泛应用于工厂装配线操作使用。

适用范围

- ◆ 工厂流水线、机电维修、汽车维修、车间组装、装配、家具生产、木工、家居装修等其它行业的螺丝拆攻作业。

XX111



- ◆ 机身小巧，便于拿放，操作方便，动力输出强劲，可游刃有余轻松打螺丝。
- ◆ 压板式启动开关，方便操作。

XX112



- ◆ 机身小巧，便于拿放，操作方便，动力输出强劲，可游刃有余轻松打螺丝。
- ◆ 压板式启动开关，方便操作。

XX113



- ◆ 机身小巧，便于拿放，操作方便，动力输出强劲，可游刃有余轻松打螺丝。
- ◆ 压板式启动开关，方便操作。

XX115



- ◆ 枪型机头更适用于拐角或隐蔽处操作，动力输出强劲，轻松打螺丝。
- ◆ 翘板式按钮启动正反反转设计，方便快速。

XX116



- ◆ 枪型机头更适用于拐角或隐蔽处操作，动力输出强劲，轻松打螺丝。
- ◆ 翘板式按钮启动正反反转设计，方便快速。

XX117



- ◆ 枪型机头更适用于拐角或隐蔽处操作，动力输出强劲，轻松打螺丝。
- ◆ 翘板式按钮启动正反反转设计，方便快速。

型号	最大扭力		平均耗气量 scfm	转速 rpm	锁紧能力 mm	排气方式	长度		重量		气压		进气口尺寸 npt	噪音值 dBA
	Nm	ft-lb					inch	mm	lbs	kgs	psi	kgs/cm ²		
XX111	35	25.8	25	12000	4-5	前排气	7.4	188	1.6	0.73	90	6.3	1/4"	101
XX115	40	29.5	25	12500	4-5	手柄排气	6.1	155	2.0	0.92	90	6.3	1/4"	110
XX112	80	59	30	9500	6-8	前排气	8.3	210	2.2	1.0	90	6.3	1/4"	112
XX116	80	59	30	9500	6-8	手柄排气	6.6	168	2.6	1.20	90	6.3	1/4"	104
XX113	100	73.8	25	9000	8-10	前排气	7.9	200	2.1	0.95	90	6.3	1/4"	109
XX117	100	73.8	30	9000	8-10	手柄排气	6.4	163	2.6	1.20	90	6.3	1/4"	105

除锈机系列

Air Needle Scaler

除锈机特点

- ◆ 除锈钢针采用高端进口钢材制成，经热处理，使用寿命更长。
- ◆ 动力强劲，振动小，使用不麻手。
- ◆ 拥有高频冲击力，性能稳定，耐摔耐磨，可高效除锈，可持久耐用。
- ◆ 适用于表面处理工作，去除油漆、铁锈，污物或焊渣。

适用范围

- ◆ 汽车、钢轮毂、船舶、火车、集装箱、钢、铁具等金属加工行业的除锈、除油漆、去污垢、去焊渣、去焊渍、去涂料杂物等。

XX588

- ◆ 内置19根针，每根针直径3毫米。
- ◆ 轮廓握把提供了更大的舒适性和掌控力，符合人体工程学设计，适合长时间作业。



XX5108

- ◆ 枪式设计，符合人体工程学设计，适合长时间作业。
- ◆ 减震设计，操作震动小，使用更舒适。
- ◆ 可调节的除锈套筒无需特殊工具都可以轻松调节。
- ◆ 带4档位功率调节。
- ◆ 内置19根针，每根针直径3毫米。



型号	振频	平均耗气量	活塞行程		针数	排气方式	长度		重量		气压		进气口尺寸	噪音值
	bpm	scfm	inch	mm			inch	mm	lbs	kgs	psi	kgs/cm ²		
XX588	4000	30	2.51	64	19 (3mm)	前排气	14.6	370	5.29	24	90	6.3	1/4"	108
XX5108	6000	25	1.5	38.2	19 (3mm)	前排气	15.9	405	6.5	2.97	90	6.3	1/4"	108

XX518**NEW**

- ◆ 内置19根针，每根针直径3毫米。
- ◆ 适用于接触面受限的表面做清理工作。
- ◆ 前排气可在除锈的同时吹走杂物，保持操作面整洁干净。

**XX558**

- ◆ 外壳卡扣设计，可快速调节除锈针长度，以适应不同作业需要。
- ◆ 内置19根针，每根针直径3毫米。
- ◆ 强化冲击模组拥有良好的平衡和低振动，操作舒适，不麻手。
- ◆ 无需特殊工具，可轻松替换使用19根圆针或铲刀接头，以匹配您多种表面处理需要。

XX568

- ◆ 内置19根针，每根针直径3毫米。
- ◆ 加强的外壳，可在恶劣的条件下持续保持输出稳定。

XX578

- ◆ 体积小巧，重量轻，使用更加灵活方便。
- ◆ 总针数为12根，每根针直径3毫米。
- ◆ 加强的外壳，可在恶劣的条件下持续保持输出稳定。
- ◆ 扳机处设有安全锁杆，可以防止意外启动，保障使用安全。

型号	振频	平均耗气量	活塞行程		针数	排气方式	长度		重量		气压		进气口尺寸	噪音值
	bpm	scfm	inch	mm			inch	mm	lbs	kgs	psi	kgs/cm ²	npt	dBA
XX518	4000	20	2.51	64	19 (3mm)	前排气	15	380	4.9	2.23	90	6.3	1/4"	108
XX558	5000	25	1.50	38.2	19 (3mm)	前排气	18.4	468	6.2	2.8	90	6.3	1/4"	108
XX568	5000	25	0.67	17.2	19 (3mm)	前排气	13.97	355	5.8	2.64	90	6.3	1/4"	108
XX578	4000	10	0.82	21	12 (3mm)	前排气	11.6	295	2.8	1.3	90	6.3	1/4"	100

气铲系列

Air Hammer



气铲特点

- ◆ 经过热处理的合金钢活塞，使用性能更强。
- ◆ 气缸活塞精密的配合，全钢材质阀盖组件更坚固耐冲击，可爆发强劲动力。
- ◆ 高强度螺纹，卡紧弹簧更结实，保证弹簧不脱落。
- ◆ 握把采用人体工程学设计，握感舒适，使用不麻手。
- ◆ 可选择不同的铲刀头，适用于不同的场所中使用，更加方便快捷。

适用范围

- ◆ 石材雕刻、去除涂料铁锈焊迹、去除毛边、木工钉子、去除水电、铲墙皮瓷砖、水泥工业建筑残渣等，广泛用于汽修、建筑、铲断工作等其他行业。

XX528
250mm 气铲



- ◆ 工具内部增设减振结构，可在高强度工作时振动更小，使用不麻手。
- ◆ 带4档位调节。
- ◆ 加大气缸，工业级标准，动力十分强劲，气缸与本体之间采用锁扣装置，永不松动。
- ◆ 铲断直径为10mm的钢筋，仅需2-3s。

XX529
250mm 气铲



- ◆ 高强度复合材料制成的外壳，整机重量轻，振动小，使用不麻手。
- ◆ 铲断直径为10mm的钢筋，仅需2-3s。

XX528A
气动合缝机

这款属于带握把的长管气动合缝机，可做到高速强力出击，不损伤金属的表面，且噪音低，合缝完美。



- ◆ 经淬火加硬的锤头，耐捶打，且不易变形。
- ◆ 采用避震结构，可有效缓冲捶打时产生的震动。
- ◆ 可快速更换铲头。
- ◆ 可双柄持握，操作更轻松。

适用范围：

- ◆ 暖风通风工程，工业通风系统，烟囱工程，室外建筑的白铁皮设施等需要快速紧密缝合工作。
- ◆ 适用于厚度为0.5-1.5mm的板材。



型号	振频	平均耗气量	活塞行程		铲刀头尺寸		铲刀头类型	排气方式	长度		重量		气压		进气口尺寸	噪音值
	bpm	scfm	inch	mm	inch	mm			inch	mm	lbs	kgs	psi	kgs/cm ²		
XX528	2200	35	3.5	89	0.4	10.2	圆形、六边形	前排气	8.8	223	5.5	2.5	90	6.3	1/4"	105
XX528A	2200	25	3.5	89	0.4	10.2	圆形	前排气	12.79	325	7.16	3.25	90	6.3	1/4"	108
XX529	2200	20	3.5	89	0.4	10.2	圆形、六边形	前排气	9.2	233	3.74	1.7	90	6.3	1/4"	108

XX519
190mm 气铲

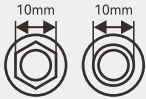

- ◆ 高强度复合材料制成的外壳，整机重量轻，振动小，使用不麻手。
- ◆ 铲断直径为8mm的钢筋，仅需2-3s。

XX523
250mm 气铲

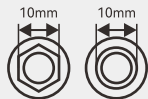

- ◆ 机身采用合金钢材质制成，耐磨耐用，活塞经热处理，使用寿命长。
- ◆ 相比于XX513气铲动力更加强劲。
- ◆ 铲断直径为10mm的钢筋，仅需2-3s。

XX513
190mm 气铲

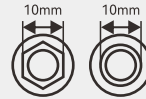

- ◆ 机身采用合金钢材质制成，耐磨耐用，活塞经热处理，使用寿命长。
- ◆ 铲断直径为8mm的钢筋，仅需2-3s。

型号	振频 bpm	平均耗气量		活塞行程		铲刀头尺寸		铲刀头类型	排气方式	长度		重量		气压		进气口尺寸 npt	噪音值 dBA
		scfm	inch	mm	inch	mm	inch			mm	lbs	kgs	psi	kgs/cm ²			
XX519	3500	20	2.6	67	0.4	10.2	圆形、六边形	前排气	7.2	184	3.0	1.37	90	6.3	1/4"	108	
XX523	2200	30	3.5	89	0.4	10.2	圆形、六边形	前排气	8.8	223	4.19	1.9	90	6.3	1/4"	108	
XX513	3500	25	2.6	67	0.4	10.2	圆形、六边形	前排气	6.9	175	3.5	1.6	90	6.3	1/4"	111	

气钻系列 Air Drill



- ◆ 拥有高品质轴承和精密转子，动力强劲，经久耐用。
- ◆ 跳动小，可单手操作，使用不麻手。
- ◆ 同轴度高，摆动小，打孔更精准。
- ◆ 正反转可轻松一键切换，使用更方便快捷。
- ◆ 配有舒适的PVC握把，长时间使用手部不易感觉疲劳，适合单手操作。

适用范围

- ◆ 可在木材、金属、铁、铝等不同材料上钻孔或在铁板、木板、瓷砖上拆卸螺丝等，广泛应用于机械装配，汽车、轮船、飞机等零件处理作业。

XX658

1/2"



- ◆ 钻夹头螺纹1/2-24，低振动。
- ◆ 带副手柄，操作更安全、轻松。
- ◆ 带3档调节。

XX681

3/8"



- ◆ 钻夹头螺纹3/8-24，低振动。
- ◆ 带3档调节。

XX665

3/8"



- ◆ 机头成90°直角，可轻松在拐角或是隐蔽区域内工作。

XX6101 航空气钻

NEW

3/8"



- ◆ 适用于各种材料的钻孔、镗孔、套丝清螺牙、螺丝螺帽拧紧作业等。(适合航空制造业)
- ◆ 高精密庭设计，高同心度适用于各行业高精度钻孔镗孔等作业。

型号	转速	平均耗气量	钻夹头螺纹	减速器	排气方式	长度		重量		气压		进气口尺寸	噪音值
	rpm	scfm	inch			inch	mm	lbs	kgs	psi	kgs/cm ²	npt	
XX658	700	25	1/2-24	6个行星齿轮	手柄排气	8.3	210	3.2	1.47	90	6.3	1/4"	98
XX681	1800	35	3/8-24	3个行星齿轮	手柄排气	7.1	180	2.6	1.2	90	6.3	1/4"	98
XX665	1800	30	3/8-24	3个行星齿轮	后排气	7.6	193	2.4	1.1	90	6.3	1/4"	102
XX6101	3300	25	3/8-24	3个行星齿轮	后排气	6.6	168	1.28	0.58	90	6.3	1/4"	95

切割机系列

Air Cut-Off Tool

XX823



360°可调节式
防护装置



4档位
调节装置

- ◆ 3"切割机。
- ◆ 机身小巧，适合在狭小的空间内操作使用。
- ◆ 拥有360°后排气设计，可任意调节排气方向。
- ◆ 带4档位调节。

XX863

NEW



360°可调节式
防护装置

- ◆ 3"切割机。
- ◆ 加长轴特别适用于狭窄的空间。
- ◆ 防护罩可360°旋转，保护操作者的使用安全。

切割机特点

- ◆ 拥有高品质的转子和轴承，动力强劲，经久耐用。
- ◆ 转速高，切割能力强，振动小，长时间使用不疲劳。
- ◆ 启动开关带保险设计，并配备防护罩，使用更安全。
- ◆ 后排气设计，不会吹向人体或扬起灰尘，操作更安全。
- ◆ 带3寸切割盘，适合小尺寸工件切割。
- ◆ 防护罩可360°旋转，保护操作者的使用安全。

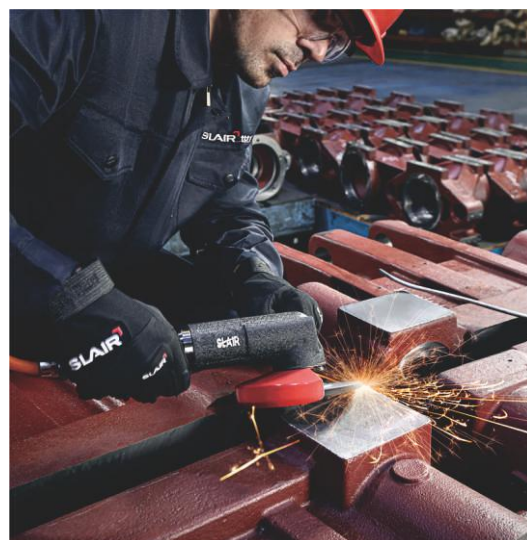

适用范围

- ◆ 工业制造、建筑业、农业、家庭装修等，多用于对金属、板材、螺母、螺栓和塑料等材料的切割，还可用于快速除锈、打磨等。

型号	转速 rpm	平均耗气量 scfm	切割片		排气方式	长度		重量		气压		进气口尺寸 npt	噪音值 dBA
			inch	mm		inch	mm	lbs	kgs	psi	kgs/cm ²		
XX823	18000	30	3	76.2	后排气 (360°)	8.1	205	1.8	0.8	90	6.3	1/4"	88
XX863	18000	30	3	76.2	后排气	10.4	263	2.11	0.96	90	6.3	1/4"	100

角磨机系列

Air Angle Grinder



角磨机特点

- ◆ 高品质的齿轮和轴承，动力强劲，可高效工作，经久耐用。
- ◆ 专业级磨具制造，振动小，操作舒适。
- ◆ 配备金属防护罩，使用更安全。
- ◆ 工业切削齿轮设计，拥有超长使用寿命和安全保障。

适用范围

- ◆ 工业生产、船舶工业、管道维修安装、装修工程、家具制作、汽车维修、石材加工等场所中的刷磨金属与石材的除锈打磨、焊接磨削、平滑边缘、研磨、去毛刺等。

XX818

- ◆ 4"/5"角磨机。
- ◆ 配备安全扳机，可防止意外启动。
- ◆ 前排气设置，打磨时可吹走多余碎屑。
- ◆ 带副手柄，操作更轻松。

XX828

- ◆ 4"/5"角磨机。
- ◆ 旋钮式开关调节，可适应多种工作环境。
- ◆ 拥有高效循环排气孔，可迅速散热，工作更稳定持久。
- ◆ 带副手柄，操作更轻松。

XX858

- ◆ 7"角磨机。
- ◆ 带7寸打磨抛光盘，适合大面积打磨作业。
- ◆ 旋钮式开关调节，可适应多种工作环境。
- ◆ 带副手柄，操作更轻松。

XX868

- ◆ 2"角磨机。
- ◆ 机身小巧，带2寸打磨抛光盘。
- ◆ 非常适合进入难以触及的狭小空间内强力打磨。

型号	转速	平均耗气量	打磨抛光盘尺寸		排气方式	长度		重量		气压		进气口尺寸	噪音值
	rpm	scfm	inch	mm		inch	mm	lbs	kgs	psi	kgs/cm ²	npt	
XX818	11000	30	4	100	前排气	9.8	248	3.74	1.7	90	6.3	1/4"	102
XX818	11000	30	5	125	前排气	9.8	248	3.74	1.7	90	6.3	1/4"	102
XX828	11000	35	4	100	前排气	9.6	244	4	1.8	90	6.3	1/4"	99
XX828	11000	35	5	125	前排气	9.6	244	3.74	1.7	90	6.3	1/4"	99
XX858	7000	45	7	175	前排气	12.7	322	7.1	3.2	90	6.3	3/8"	110
XX868	18000	25	2	50	后排气	6.5	165	1.26	0.574	90	6.3	1/4"	99



XX290 台式R角倒角机

XX290是本公司为了对应船舶行业IMO船舶涂装强制规定国际标准PSPC对热切割钢板的边缘进行R角倒角设计开发的新产品。其特点是具备两个仿形部件：“导轮”和“旋转台面”。该部件紧贴热切割钢板进行加工，即使热切割钢板形状不均一也可以加工，加工出均一的倒角。

并且，以固定的切削速度及进料速度进行加工，可消除切削面不均匀的情况。由于采用切削刀片代替了传统砂轮打磨，减少粉尘扩散，改善了作业环境。

注意事项

- ◆ 请安装于具有足够厚度的混凝土上，将本机的主电源电线连接到配电盘的断路器。供电电源请使用容量为AC400V 30A以上的断路器。
- ◆ 主轴以3000rpm(50Hz)、3600rpm(60Hz)旋转，主轴不可变速。变速型可选购，进料速度可变。(0-6 m/min)加工2R时，建议使用2-4 m/min的速度。

特点

- ◆ 结构简单，使用方便。
- ◆ 可以加工复杂形状的钢板。
- ◆ 加工效率高，不需要专门固定钢板。
- ◆ R角尺寸稳定性好。
- ◆ 操作者劳动强度大为减轻。
- ◆ 粉尘大量减少，作业环境明显改善。



ZL 2018 2 0950392.1



型号	加工内容	外型尺寸	台面高度	主轴铣刀	加工板厚度	导轮直径	切削进料	主体重量		供电电源
		cm	mm	刀片数	inch mm	inch mm	m/min	lbs	kg	V A
XX290	R角倒角 (基本3R)	W90 x D80 x H120	GL~755	3	0.3~1.4 8~36	1.57 40	变速旋钮式~6	661.3	300	AC400 30 (30组)



XX860 工业级气动倒角机

XX860是本公司为了对应船舶行业IMO船舶涂装强制规定国际标准PSPC对热切割钢板的边缘进行R角倒角设计开发的新产品。其特点是具备两个仿形部件：“导轮”和“旋转台面”。该部件紧贴热切割钢板进行加工，即使热切割钢板形状不均一也可以加工，加工出均一的倒角。

并且，以固定的切削速度及进料速度进行加工，可消除切削面不均匀的情况。由于采用切削刀片代替了传统砂轮打磨，减少粉尘扩散，改善了作业环境。



ZL 2008 1 0059471.4



特点

- ◆ 加工R1、R2、R3尺寸时导向轮分别专用。
- ◆ 非45°倒斜角时刀片及导向轮需特殊设计。
- ◆ 采用3块刀片为一个工作组合，可更换使用8个方向。



型号	外型尺寸 mm	刀片 刀片数	最小加工半径 R	倒角尺寸 R及C×45°	材料厚度		重量		切削速度 m/min	气管口径		使用压力 kgs/cm ²
					inch	mm	lbs	kg		inch	mm	
XX860	底盘直径112 高度160	3	17	1~4	≥0.33	≥8.5	7.93	3.6	2~3	0.39	10	6.3

磨砂机系列

Air Sander



磨砂机特点

- ◆ 高品质的转子和轴承可以提高工具的稳定性和耐用性。
- ◆ 拥有超高负载能力，可确保长时间稳定运转。
- ◆ 护套采用软质PVC材料，舒适紧凑的握感，可单手操作。

适用范围

- ◆ 木材打磨、金属或非金属表面磨光除锈、墙面打磨、家具和木制品去毛刺、模具制造，汽车抛光等细节工作。使用场景多用于船舶、汽车和卡车的湿式或干式打磨。

XX356



- ◆ 包胶手柄，采用人体工学设计，耐磨防滑，减震舒适。
- ◆ 稳定性高，振动率低，能耗低。
- ◆ 可更换不同大小的抛盘，来应对不同的抛光作业需要。

XX366



- ◆ 舒适紧凑的握感，可单手操作。
- ◆ 适用于小面积研磨抛光。

XX301



- ◆ 紧凑的手掌握把，可单手操作，使用不麻手。
- ◆ 拥有强大夹持力，砂纸易更换，不易移位，打磨更平整。
- ◆ 内置调节器，可精准控制速度大小。

XX350



- ◆ 转速快，效率高，振动小，不麻手，打磨平滑流畅。

XX360 (自吸)



- ◆ 转速快，效率高，振动小，不麻手，打磨平滑流畅。
- ◆ 内置有集尘系统，有效隔绝作业灰尘，延长使用寿命。

型号	转速 rpm	平均耗气量 scfm	排气方式	抛盘		长度		重量		气压		进气口尺寸 npt	噪音值 dBA
				inch	mm	inch	mm	lbs	kgs	psi	kgs/cm ²		
XX356	15000	30	后排气	1/2/3	25.4/50.8/76.2	3.4	87	1.5	0.70	90	6.3	1/4"	108
XX366	15000	25	后排气	/	/	6.1	156	1.28	0.58	90	6.3	1/4"	96
XX301	9000	25	后排气	/	/	7.0	178	3.9	1.78	90	6.3	1/4"	107
XX350	10000	25	后排气	5/6	127/152.4	5.9	150	2.2	1.0	90	6.3	1/4"	100
XX360	10000	25	后排气	5/6	127/152.4	8.3	210	2.4	1.1	90	6.3	1/4"	107

吹尘枪系列

Air Blow Gun

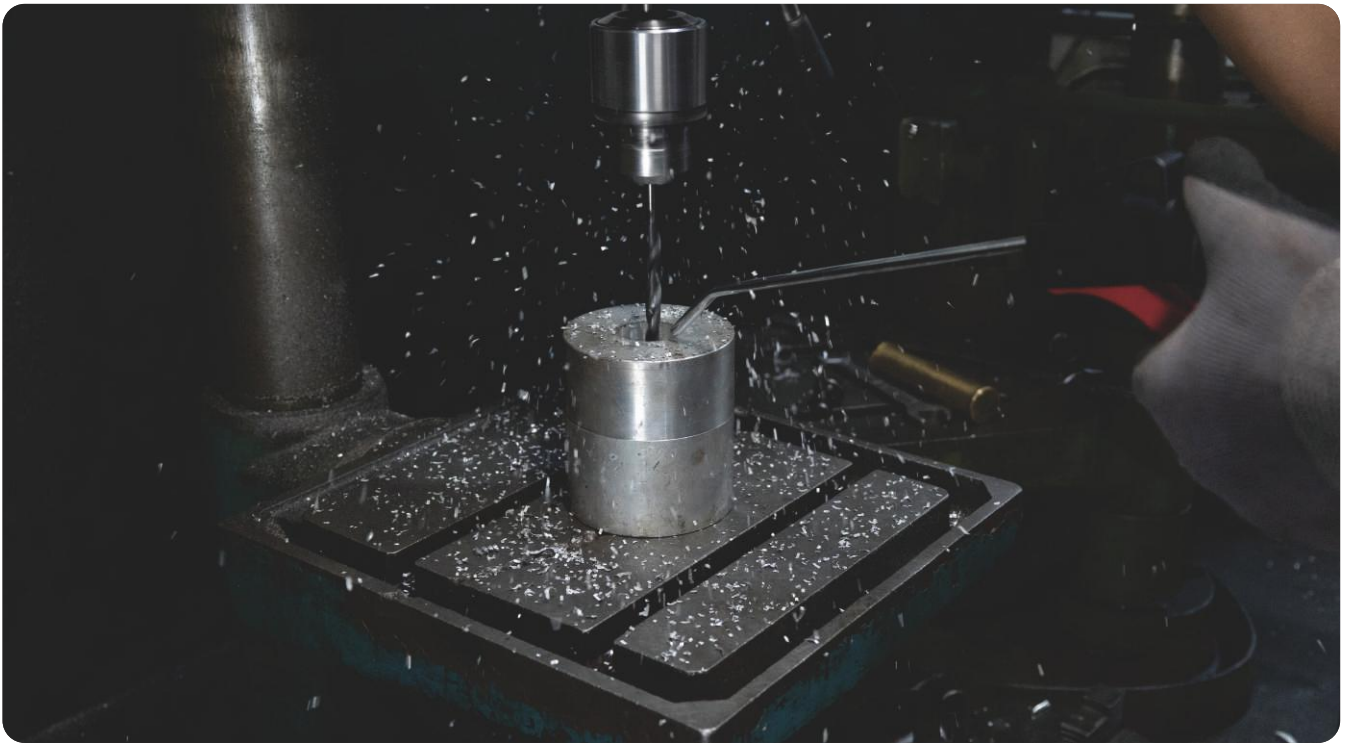

吹尘枪特点

- ◆ 黄铜阀销的材质，使工具本身的使用寿命得到大大延长。
- ◆ 机身上的挂钩设计便于收纳，放置灵活，随取随用。
- ◆ 扳机和手柄合为一体，手感舒适，符合人体工程学设计，防滑抗疲劳，操作起来更轻松。

适用范围

- ◆ 机械车间、木工工作、发动机舱清洁、散热器清洗除尘、流水槽清洁、室内清洗除尘及家居装修等。可清理狭窄缝隙卫生，如：气管内、机器内部、零件间隙、汽车护理等其他工作场所粉尘的清除和清洁。

XX17

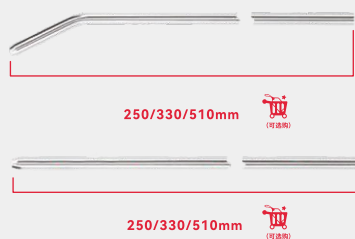

- ◆ 外壳采用增强尼龙材质，小巧轻便。
- ◆ 配有不同长度的吹嘴可供选择。

XX18

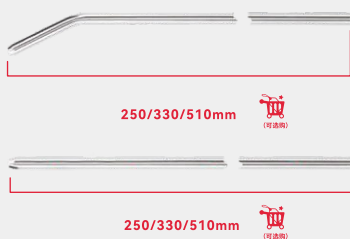

- ◆ 外壳采用增强尼龙材质，小巧轻便。
- ◆ 配备的高压吹嘴，喷射区域面积更大，工作效率更高。

XX17A/17B



XX17A



XX17B

- ◆ 外壳采用增强尼龙材质，小巧轻便。
- ◆ 配有不同长度的吹嘴可供选择。
- ◆ 配备毛刷头，可轻松清洗死角及缝隙，做到无痕清洁。
- ◆ 贴合手掌的握柄设计，起到防滑作用。

型号	吹嘴长度 mm	进气口材料	本体材料	长度		重量		气压		进气口尺寸 npt	噪音值 dBA
				inch	mm	lbs	kgs	psi	kgs/cm ²		
XX17	100	铜	PA66+30%玻纤	9.6	245	0.2	0.11	90	6.3	1/4"	97
	250	铜	PA66+30%玻纤	15.6	397	0.35	0.16	90	6.3	1/4"	97
	330	铜	PA66+30%玻纤	18.6	472	0.37	0.17	90	6.3	1/4"	97
	510	铜	PA66+30%玻纤	27.6	702	0.4	0.19	90	6.3	1/4"	97
XX18	100	铜	PA66+30%玻纤	9.6	245	0.2	0.1	90	6.3	1/4"	97
	250	铜	PA66+30%玻纤	15.6	397	0.4	0.2	90	6.3	1/4"	97
	330	铜	PA66+30%玻纤	18.6	472	0.4	0.2	90	6.3	1/4"	97
	510	铜	PA66+30%玻纤	27.6	702	0.4	0.2	90	6.3	1/4"	97

型号	本体材料	进气口材料	长度		重量		气压		进气口尺寸 npt	噪音值 dBA
			inch	mm	lbs	kgs	psi	kgs/cm ²		
XX17A	PA66+30%玻纤	6061	11.5	292	0.39	0.18	90	6.3	1/4"	97
XX17B	PA66+30%玻纤	6061	8.0	202	0.35	0.16	90	6.3	1/4"	97

XX20B



100mm

使用寿命
50万次

250/330/510mm

250/330/510mm

- ◆ 外壳采用增强尼龙材质，小巧轻便。
- ◆ 配有不同长度的吹嘴可供选择。

XX21

NEW



- ◆ 铝制外壳，重量轻，外形类似一只钢笔，小身板，却风力强劲。
- ◆ 尾部增设笔夹，使用时可随意夹放置衣服的任何地方，轻巧便利。
- ◆ 前端有网格纹路，起到防滑作用，小巧的同时操作性能完善，利用率高。

XX15

NEW



- ◆ 出风速度可由大到小进行调节，使用更加方便快捷。
- ◆ 配备3支不同长度的吹嘴，适合通往不同深度的区域进行细致操作。

XX16

NEW



- ◆ 吹吸两用套件，小巧轻便，可一键切换，一机两用，使用更加方便快捷。
- ◆ 配备5支不同功能的吹嘴、集尘管和集尘袋，可满足所有场所的清洁需求。

XX22

NEW

静音吹尘枪



使用寿命
50万次

- ◆ 扇形吹嘴喷射区域面积更大，并且整体机身材质可防止起静电，更加安全可靠。
- ◆ 常应用于精密电子、医药制造、半导体生产等新能源制造行业。

XX22A

NEW

静音吹尘枪



使用寿命
50万次

- ◆ 整体机身材质可防止起静电，更加安全可靠。
- ◆ 常应用于精密电子、医药制造、半导体生产等新能源制造行业。

型号	本体材料	进气口材料	长度		重量		气压		进气口尺寸 npt	噪音值 dBA
			inch	mm	lbs	kgs	psi	kgs/cm ²		
XX20B	PA66+30%玻纤	铜	9.6	245	0.21	0.094	90	6.3	1/4"	97
XX21	Al.6061	/	4.68	119	0.05	0.023	90	6.3	1/4"	/
XX15	ADC12	/	4.76	121	0.39	0.18	90	6.3	1/4"	106
XX16	ADC12	/	5.8	148	0.97	0.44	90	6.3	1/4"	97

气剪系列

Air Scissors



气剪特点

- ◆ 剪刀头采用优质合金钢制成，硬度强，可轻松裁剪。
- ◆ 手柄采用人体工程学轻量化设计，操作轻松舒适。
- ◆ 高品质的滚珠轴承结构，可延长工具的使用寿命。
- ◆ 优质钢剪刀头可切割厚度 $\leq 1.5\text{mm}$ 的铁皮。

适用范围

- ◆ 金刚网、铝片、不锈钢网、筛网、铁皮等金属或非金属材质的剪裁；可轻松剪各种波状形、直线形、角型、方形、圆形等路线或形状；在管道系统、汽车车身维修以及其他需要切割的场所都可广泛使用。

XX950



- ◆ 转扳机按压开关上安装有安全扳机扣，可防止意外启动。
- ◆ 360°尾部排气孔内设置消音器，可实现更高效的静音操作。
- ◆ 带4档调节功率大小。

XX980



- ◆ 扳机按压开关上安装有安全扳机扣，可防止意外启动。
- ◆ 消声式排气手柄可实现更高效的静音操作。

XX960



- ◆ 消声式排气手柄可实现更高效的静音操作。
- ◆ 枪式气剪，拥有舒适的PVC手柄护套。
- ◆ 带3档调节功率大小。

型号	转速	平均耗气量	最大可切割厚度	排气方式	长度		重量		气压		进气口尺寸	接气管	噪音值
	rpm	scfm			inch	mm	lbs	kgs	psi	kgs/cm ²			
XX950	2200	30	铁≤1.5mm	后排气 (360°)	12.2	310	2.6	1.2	90	6.3	1/4"	3/8"	94
XX980	2200	30	铁≤1.5mm	后排气	11.6	295	2.6	1.2	90	6.3	1/4"	3/8"	103
XX960	2200	30	铁≤1.5mm	手柄排气	9.8	250	3.3	1.5	90	6.3	1/4"	3/8"	98

气锯&气锉系列

Air Body Saw & Filer



气锯 & 气锉特点

- ◆ 外壳采用高品质铝合金材料制成，小巧轻便，坚固耐用，使用寿命长。
- ◆ 强力型往复锯，速度更快，振动小，可实现快速高效的切割工作，手感舒适。
- ◆ 进口锯齿片可大大提高切割能力。
- ◆ 扳机按压舒适且配有安全保险块，可防止意外启动。
- ◆ 镀铬引导架可大大提高切割精度及工作效率。
- ◆ 可切割所有厚度不超过1.5mm的金属材料（铝合金材质≤3mm）。

适用范围

- ◆ 家具装修、木材工厂、五金行业、车身车间修理以及汽车可开合顶篷安装等。

XX919

气锯&气锉两用



- ◆ 锯锉两用，即可切割，又可当锉刀使用。
- ◆ 高品质琴钢线弹簧，使用寿命更持久，动力十足，有效缓冲切割过程中的震动。
- ◆ 气缸选用优质合金结构钢，经过热处理后更耐磨损，使用寿命更长。
- ◆ 尾部排气，拥有360°旋转可调节方向排气。

XX909



- ◆ 引导架可大大提高切割精度及工作效率。
- ◆ 适合直线或曲线锯切，省时省力。



型号	每分钟行程 bpm	平均耗气量 scfm	锯片行程		排气方式	长度		重量		气压		进气口尺寸 npt	噪音值 dBA
			inch	mm		inch	mm	lbs	kgs	psi	kgs/cm ²		
XX919	9000	10	0.39	10	后排气 (360°)	9.25	235	1.1	0.5	90	6.3	1/4"	96
XX909	9000	10	0.39	10	前排气	9.5	242	1.5	0.7	90	6.3	1/4"	96

XX928
气动刮胶机



产品介绍:

- ◆ 专业应对汽修、家庭装修等需要翻新除胶。

适用范围:

- ◆ 汽车前后挡风玻璃清除黑胶、硅胶、固定胶等；
- ◆ 门窗、瓷砖等清除硅胶或玻璃胶等。

产品优势:

- ◆ 45°斜刃设计，适用于狭小空间内作业。
- ◆ 操作方便，刮胶速度快，动力输出稳定。
- ◆ 卡扣式开关，可避免误碰开关导致发生意外。
- ◆ 配备不同刀头，一物多用，轻松搞定改造和恢复。

XX633
气动除胶机



产品介绍:

- ◆ 专业应对汽修、家庭装修等需要翻新除胶。

适用范围:

- ◆ 可快速去除漆面贴花、纸贴印、胶带、乙烯基图案等。

产品优势:

- ◆ 轻松除胶，不伤漆面，干净利落。
- ◆ 输出动力强劲，省力高效，持久耐磨耐用。
- ◆ 除胶轮采用橡胶材质，具有较高弹性和柔韧性，不易刮花作业对象。

型号	每分钟行程 rpm	平均耗气量 scfm	排气方式	长度(无胶管)		偏摆 mm	重量		气压		进气口尺寸 npt	噪音值 dBA
				inch	mm		lbs	kgs	psi	kgs/cm ²		
XX928	5000	30	后排气	7.7	196	3	2.13	0.97	90	6.3	1/4"	98

型号	转速 rpm	平均耗气量 scfm	排气方式	长度		重量		气压		进气口尺寸 npt	噪音值 dBA
				inch	mm	lbs	kgs	psi	kgs/cm ²		
XX633	2200	30	后排气	10.9(含盘)	277(含盘)	2.42(含盘)	1.1(含盘)	90	6.3	1/4"	102
				7.87(不含盘)	200(不含盘)	1.85(不含盘)	0.84(不含盘)				

XX7003
气动铆钉枪

NEW



产品介绍:

- ◆ 机身小巧，重量轻，握把采用人体工程学设计，使用舒适，长时间使用也不会感觉疲劳，操作简单，使用性能更强。

适用范围:

- ◆ 装饰装潢工程、汽车制造及改装工厂、集装箱制造、电器生产、家电、仪表、箱包和机械制造等行业的拉钉使用。

产品优势:

- ◆ 在自身气缸压缩功能下，能爆发强大动力，超长行程，确保一枪拉断。
- ◆ 导嘴经特殊热处理加硬后拉力输出更稳定，可靠性高。
- ◆ 铆钉枪枪嘴规格：3/32"、1/8"、5/32"、3/16"、1/4"。

XX7005
气动雪钉枪

NEW



产品介绍:

- ◆ 这款工具独特应用于雪地轮胎打防滑钉操作，动力强劲，省时省力。

适用范围:

- ◆ 各种雪地轮胎。

产品优势:

- ◆ 经过热处理的合金钢活塞，使用性能更强，可满足各种防滑钉的使用。
- ◆ 可按照实际要求将防滑钉打入轮胎表面。

型号	平均耗气量		枪嘴尺寸		排气方式	长度		重量		气压		进气口尺寸	噪音值
	scfm	inch	inch	mm		inch	mm	lbs	kgs	psi	kgs/cm ²		
XX7003	25	3/32 1/8 5/32 3/16 1/4	2.4 3.2 4 4.8 6.4	前排气	8.7	220	3.43	1.56	90	6.3	1/4"	80	

型号	平均耗气量		排气方式	长度		重量		气压		进气口尺寸	噪音值
	scfm	inch		mm	lbs	kgs	psi	kgs/cm ²	npt		
XX7005	25	前排气	8.1	206	3.1	1.4	90	6.3	1/4"	93	

工具套装/配件系列

XX15K 高强力吹尘枪



- ◆ 1件XX15吹尘枪
- ◆ 1件高压喷嘴 (含1pc O型圈)
- ◆ 1件枪管组件|短 (含1pc O型圈)
- ◆ 1件枪管组件|长 (含1pc O型圈)
- ◆ 1件直牙进气接头 (含1pc O型圈)
- ◆ 1件11mm小扳手

XX20K 高强力吹尘枪



- ◆ 1件XX20吹尘枪
- ◆ 1件1-3/8"橡胶喷头
- ◆ 1件1"橡胶喷头
- ◆ 1件1/2"橡胶喷头
- ◆ 1件金属喷头
- ◆ 1件高压喷嘴
- ◆ 1件毛刷头
- ◆ 1件进气接头

XX17K 吹尘枪套装



- ◆ 1件XX17吹尘枪
- ◆ 1件1/2"橡胶喷头
- ◆ 1件1"橡胶喷头
- ◆ 1件1-3/8"橡胶喷头
- ◆ 1件金属喷头

XX356K 磨砂机套装



- ◆ 1件XX356磨砂机
- ◆ 拉绒砂纸片(1"、2"、3")各6件
- ◆ 3件抛盘(1"、2"、3")
- ◆ 3件拉绒红色海绵垫(1"、2"、3")
- ◆ 3件拉绒蓝色海绵垫(1"、2"、3")
- ◆ 3件拉绒绿色海绵垫(1"、2"、3")
- ◆ 3件拉绒白色羊毛垫(1"、2"、3")
- ◆ 3件拉绒蓝色羊毛垫(1"、2"、3")
- ◆ 1件圆棒扳手
- ◆ 1件进气接头

XX523K
250mm气铲



- ◆ 1件XX523气铲
- ◆ 5件铲刀
- ◆ 1件快速夹头
- ◆ 1件注油器
- ◆ 1件进气接头
- ◆ 1件内六角扳手

XX523K-2
250mm气铲



- ◆ 1件XX523气铲
- ◆ 1件快速夹头
- ◆ 2件铲刀
- ◆ 1件圆头锤头连接杆(含1pcO型圈)
- ◆ 1件方头锤头连接杆
- ◆ 黄--H59 | 酸洗
- ◆ 白--聚四氟乙烯
- ◆ 蓝--6061 | 氧化
- ◆ 1件平面锤头 | 圆孔 | 38mm
- ◆ 1件半圆弧锤头 | 63mm
- ◆ 1件U型锤头
- ◆ 1件进气接头
- ◆ 10件O型圈

XX558K
除锈机套装



- ◆ 1件XX558除锈机
- ◆ 1件套管组件
- ◆ 1件XX558铲刀
- ◆ 1件进气接头

XX528K
250mm气铲



- ◆ 1件XX528气铲
- ◆ 5件铲刀
- ◆ 1件快速夹头
- ◆ 1件进气接头
- ◆ 1件套管组件

XX528K-2**250mm气铲**

- ◆ 1件XX528气铲
- ◆ 1件快速夹头
- ◆ 1件圆头锤头连接杆(含1pc O型圈)
- ◆ 1件方头锤头连接杆
- ◆ 1件 黄--H59 | 酸洗
- ◆ 1件 白--聚四氟乙烯
- ◆ 1件 蓝--6061 | 氧化
- ◆ 1件平面锤头 | 方孔 | 38mm
- ◆ 1件平面锤头 | 方孔 | 74mm
- ◆ 1件半圆弧锤头 | 63mm
- ◆ 1件平面锤头26mm
- ◆ 1件U型锤头26mm
- ◆ 1件外弧锤头38mm
- ◆ 1件叉子 | 小
- ◆ 1件叉子 | 大
- ◆ 1件不规则铲刀 | 直
- ◆ 1件不规则铲刀 | 弯
- ◆ 1件针
- ◆ 2件铲刀
- ◆ 1件进气接头
- ◆ 10件O型圈

XX5501K

- ◆ 1件圆头锤头连接杆 (含1pc O型圈)
- ◆ 黄--H59 | 酸洗
- ◆ 白--聚四氟乙烯
- ◆ 蓝--6061 | 氧化
- ◆ 1件平面锤头 | 圆孔 | 38mm
- ◆ 1件U型锤头
- ◆ 1件半圆弧锤头 | 63mm
- ◆ 1件O型圈盒子 (含10pc O型圈)

XX5502K

- ◆ 1件圆头锤头连接杆 (含1pc O型圈)
- ◆ 1件方头锤头连接杆
- ◆ 1件平面锤头 | 圆孔 | 38mm
- ◆ 1件平面锤头 | 方孔 | 74mm
- ◆ 1件半圆弧锤头 | 63mm
- ◆ 1件平面锤头 | 圆孔 | 26mm
- ◆ 1件U型锤头26mm
- ◆ 1件O型圈盒子 (含10pc O型圈)

XX5503K

- ◆ 1件叉子 | 小
- ◆ 1件叉子 | 大
- ◆ 2件铲刀
- ◆ 1件圆头锤头连接杆 (含1pc O型圈)
- ◆ 1件方头锤头连接杆
- ◆ 1件平面锤头 | 圆孔 | 38mm
- ◆ 1件平面锤头 | 方孔 | 74mm
- ◆ 1件半圆弧锤头 | 63mm
- ◆ 1件平面锤头 | 圆孔 | 26mm
- ◆ 1件U型锤头26mm
- ◆ 1件外弧锤头38mm
- ◆ 1件O型圈盒子 (含10pc O型圈)

XX775K

3/4"或1"冲击扳手套装



- ◆ 1件XX775 3/4"冲击扳手
- ◆ 2件3/4"发黑套筒CR-MO(30mm、33mm)
- ◆ 1件3/4"进气接头
- ◆ 1件油壶

XX785K

1/2"冲击扳手套装



- ◆ 1件XX785 1/2"冲击扳手
- ◆ 6件1/2"铬钒镜面套筒
(17mm、19mm、21mm、22mm、24mm、27mm)
- ◆ 1件进气接头

XX765K

1/2"小型冲击扳手套装



- ◆ 1件XX765 1/2"小型冲击扳手
- ◆ 3件1/2"铬钒镜面套筒
(17mm、19mm、21mm)
- ◆ 1件生料带
- ◆ 1件注油器
- ◆ 1件进气接头

XX881/886K

小型刻磨机套装



- ◆ 1件XX881小型刻磨机
- ◆ 1件XX886小型刻磨机
- ◆ 5件磨石(6mm)
- ◆ 1件11mm扳手
- ◆ 1件17mm扳手
- ◆ 1件进气接头

XX919K

气锯 (锯锉两用) 套装



- ◆ 1件XX919气锯
- ◆ 5件锉刀
- ◆ 1件内六角扳手
- ◆ 1件锯片10片套装
- ◆ 1件360°万向接头
- ◆ 1件流量调节器
- ◆ 1件进气接头

除锈气铲系列

◎ 铲刀(175mm)

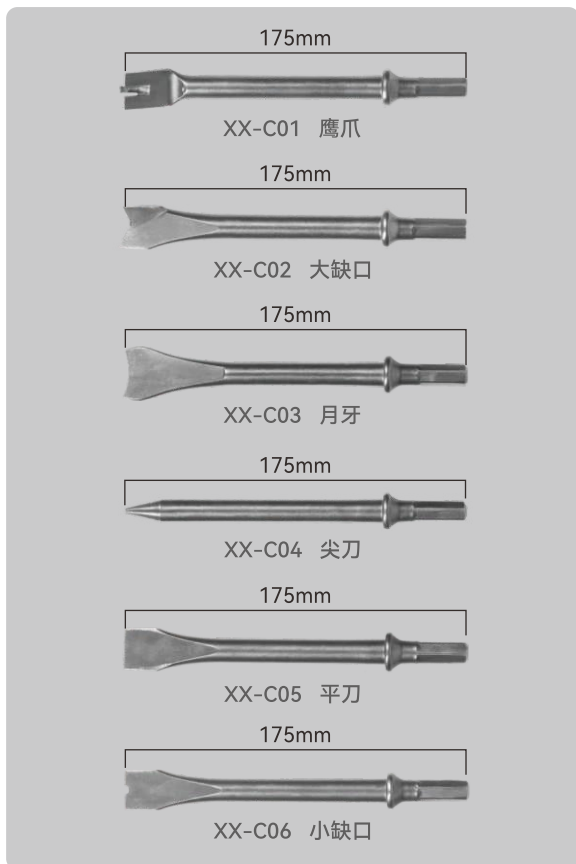

◎ 铲刀(175mm)

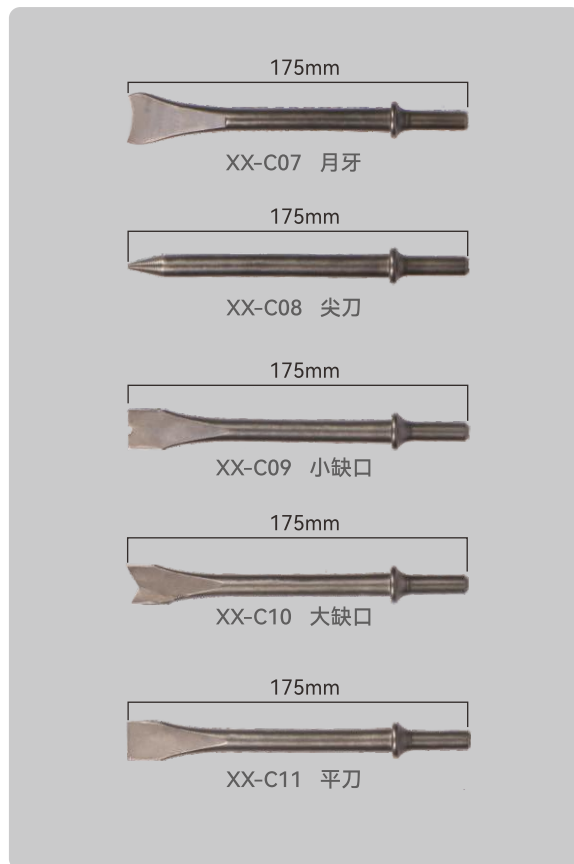

◎ 铲刀(120mm)

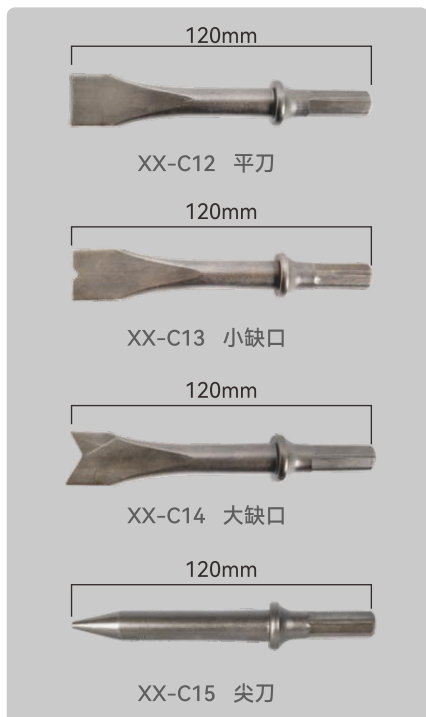

◎ 铲刀(120mm)

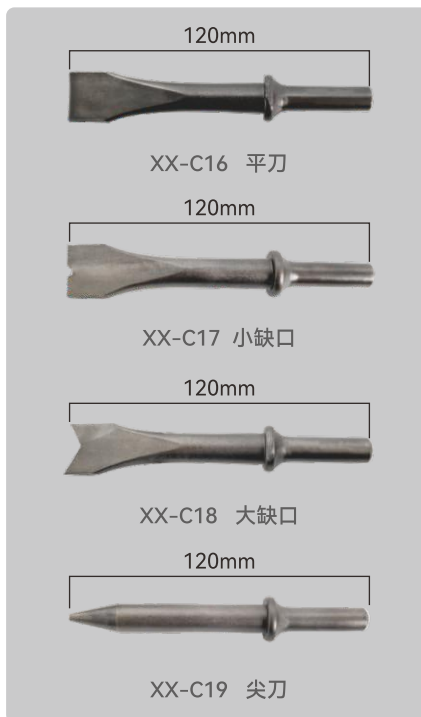

除锈针铲刀





XX-C26
快速夹头-1



XX-C27
快速夹头-2



XX-C28
套管组件

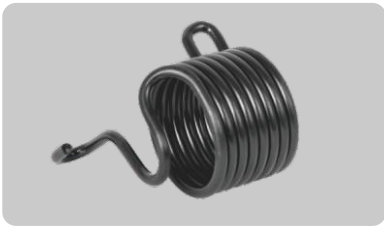

XX-C29 SWP
拉伸弹簧-1



XX-C30 65Mn
拉伸弹簧-2

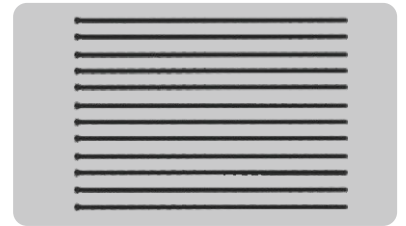

XX-C31 125mm
除锈针-12pcs

拉铆枪系列

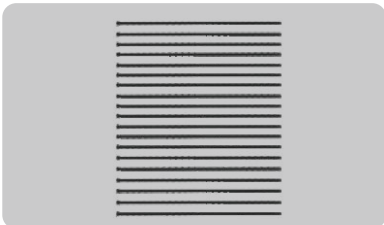

XX-C32 180mm
除锈针-19pcs



XX-L01 3/32" XX-L02 1/8" XX-L03 5/32" XX-L04 3/16" XX-L05 1/4"

拉铆枪配件

气锯 & 气锉系列

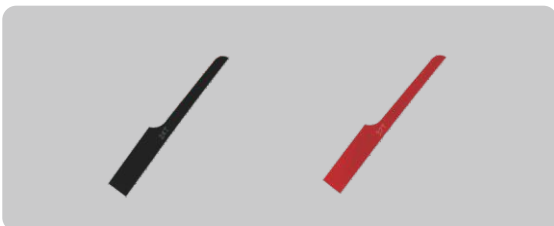

XX-QJ01 24T XX-QJ02 32T
锯片

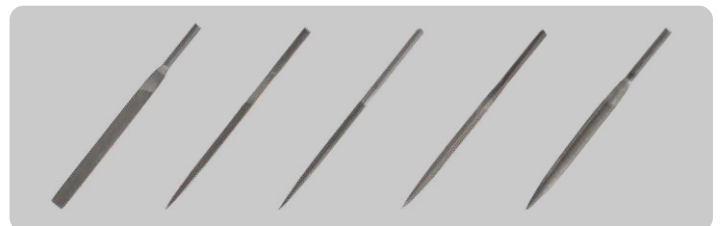

XX-QJ03 平头 XX-QJ04 三角尖头 XX-QJ05 四方尖头 XX-QJ06 圆尖头 XX-QJ07 弧面尖头
锉刀

气剪系列



XX-QJ01
剪刀头(两片)



XX-QJ02
剪刀头(三片)

切割机系列



XX-Q01
切割片-2"



XX-Q02
切割片-3"

吹尘枪系列



XX-CC01
金属喷头



XX-CC02
大流量金属喷头



XX-CC03
1/2"橡胶喷头



XX-CC04
1"橡胶喷头



XX-CC05
1-3/8"橡胶喷头

气钻系列



XX-QZ01
二分带锁



XX-QZ02
三分带锁



XX-QZ03
四分带锁



XX-QZ04
二分自锁



XX-QZ05
三分自锁



XX-QZ06
四分自锁

除胶机系列



XX-CJ01
扳手



XX-CJ02
刮刀-1



XX-CJ03
刮刀-2



XX-CJ04
刮刀-3



XX-CJ05
打胶盘-1



XX-CJ06
打胶盘-2

打磨系列



XX-M01 圆柱头
XX-M02 灰尖头
XX-M03 大圆球
XX-M04 子弹头
XX-M05 圆锥头
6mm磨石



XX-M06 小白球
XX-M07 子弹头
XX-M08 灰尖头
XX-M09 红尖头
XX-M10 白圆柱
3mm磨石



XX-M11
814磨头

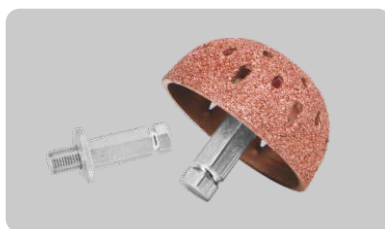

XX-M12
613磨头



XX-M13
砂轮片-2"



XX-M14
砂轮片-4"



XX-M15
砂轮片-5"



XX-M16
砂轮片-7"



XX-M17 3mm
夹头-1



XX-M18 6mm
夹头-2

磨砂系列

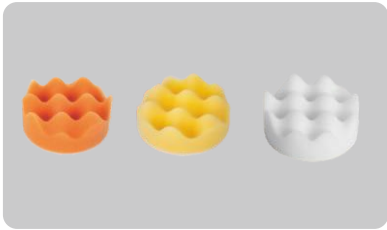

XX-M01 XX-M02 XX-M03
海绵抛盘-3"



XX-M04 XX-M05 XX-M06
羊毛海绵抛盘

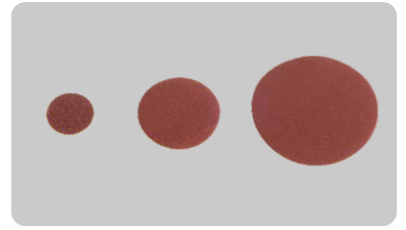

XX-M07 XX-M08 XX-M09
1"-80/120 2"-80/120 3"-80/120
220/240 220/240 220/240
320/1000目 320/1000目 320/1000目
圆盘砂纸

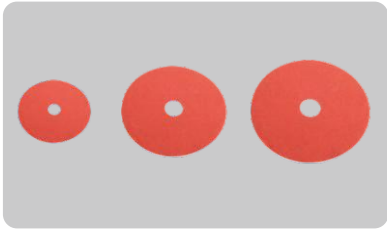

XX-M10-3" XX-M11-4.5" XX-M12-5"
红色抛盘

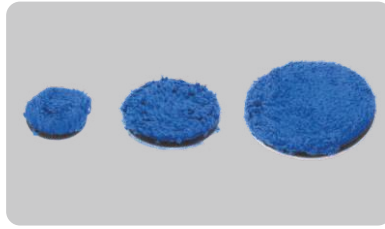

XX-M13-1" XX-M14-2" XX-M15-3"
超细纤维抛盘



XX-M16 XX-M17 XX-M18
100%羊毛抛盘



XX-M19-1" XX-M20-2" XX-M21-3"
海绵抛盘-软

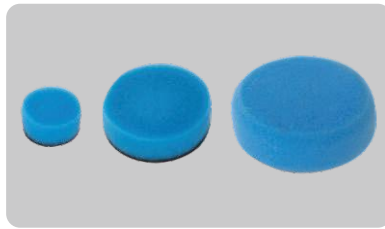

XX-M22-1" XX-M23-2" XX-M24-3"
海绵抛盘-中软

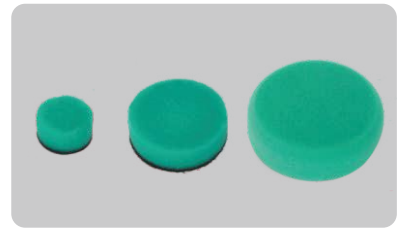

XX-M25-1" XX-M26-2" XX-M27-3"
海绵抛盘-硬



XX-M28
毛盘-1"



XX-M29
毛盘-2"



XX-M30
毛盘-3"



XX-M31

XX-M32

6孔毛(光)盘-5"1/6"



XX-M33

XX-M34

毛(光)盘-5"1/6"

雪钉枪系列



XX-XD01

防滑钉专用配件

倒角机系列



XX-K01

空气倒角机刀片

其他系列



XX-QT01

油壶



XX-QT02

油壶



XX-QT03

油油器



XX-QT04

流量调节器



XX-QT05

生料带-1



XX-QT06

生料带-2



宁波新兴气动工具有限公司

地址：浙江省宁波市江北区宁慈东路188号

电话：0574-87353375

邮箱：sales@xairtools.com

网站：www.slairtools.com www.xairtools.com



扫码关注世良官网



扫码关注世良公众号



抖音号:95972823392